

Garden Valves Mora Garden II

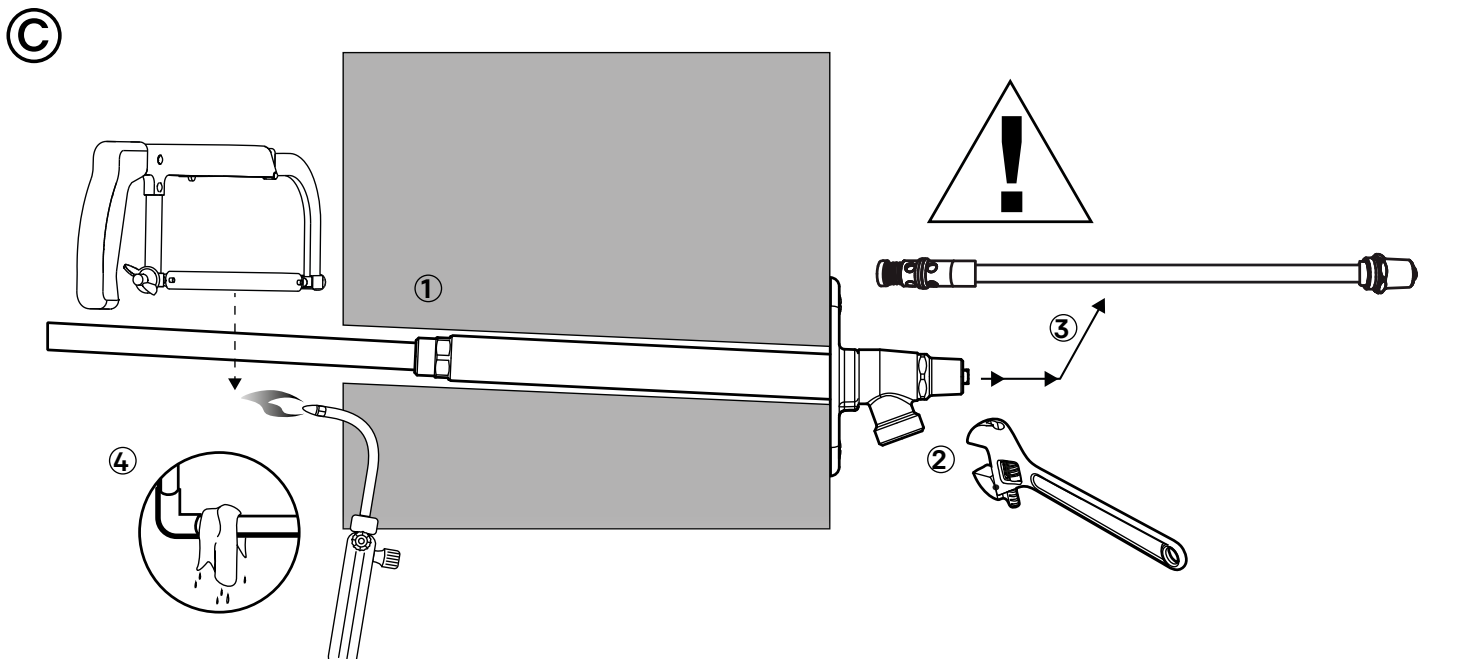

0027/05

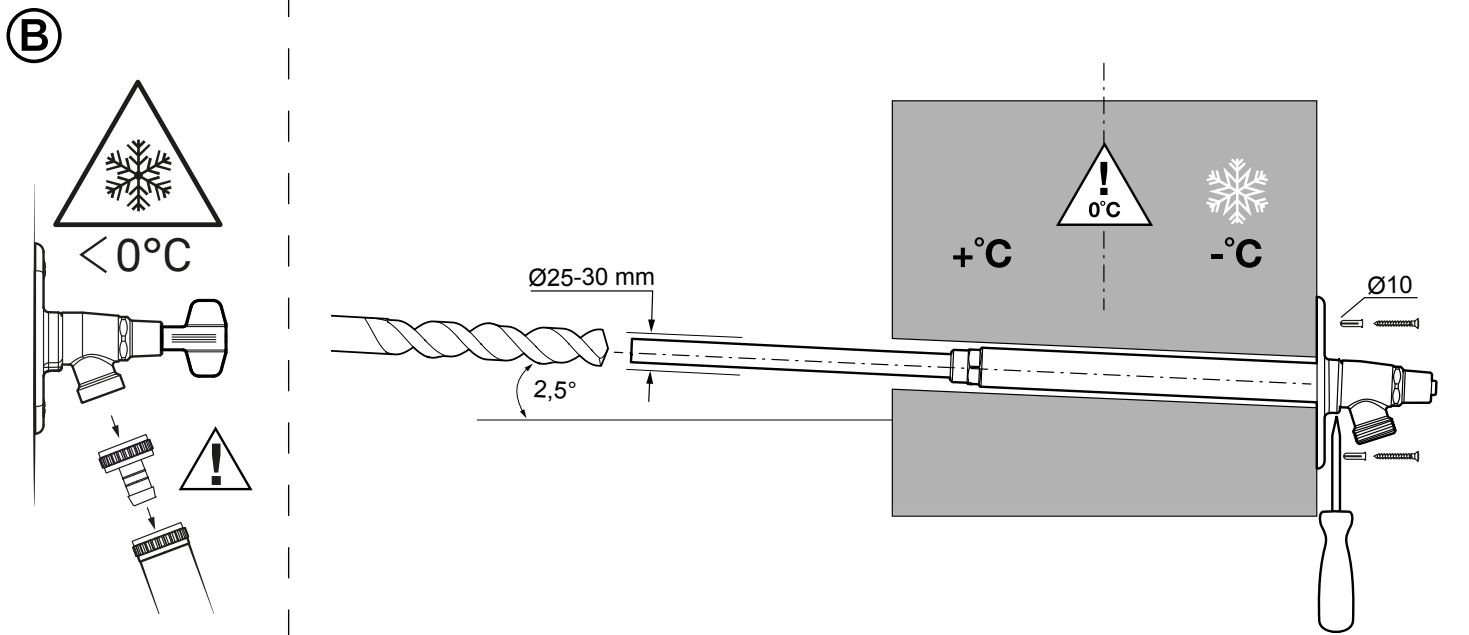
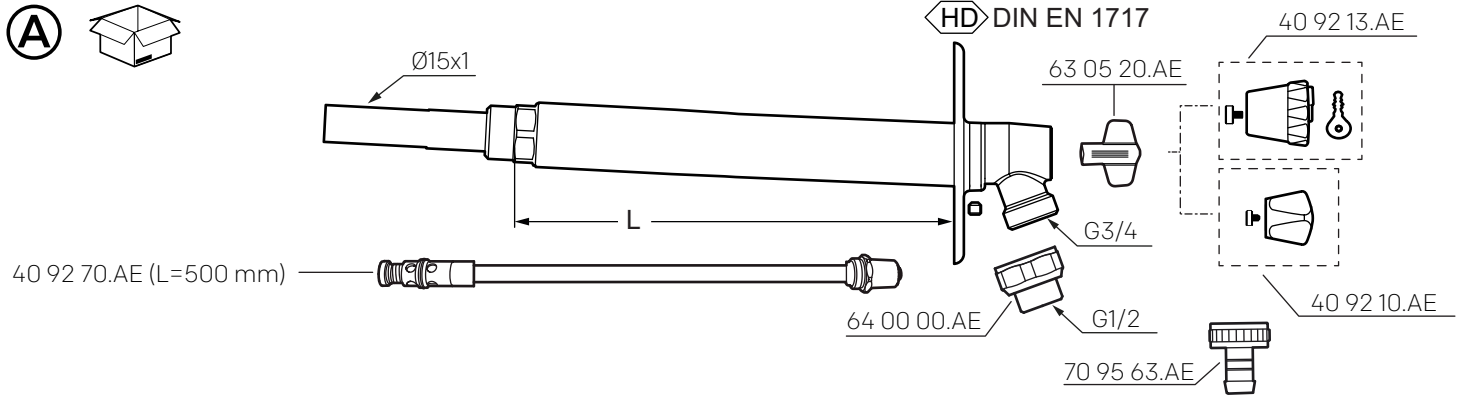

Garden Valves

Mora Garden II

SVENSKA

Ⓐ INGÅENDE ARTIKLAR OCH RESERVDLAR

Ⓑ MONTERING

1. Borra hål i väggen. Hålet rekommenderas luta ca 2.5° nedåt mot utsidan för att underlätta tömningen av vattenutkastaren.
2. Anpassning och montering. Inställning av lämpligt läge för väggbrickan på vattenutkastarröret, se figuren. Längden L skall vara minst några centimeter längre än väggens tjocklek (a). Väggbrickan låses på röret genom åtdragning av låsskruven.
3. Vattenutkastaren skruvas fast i väggen. Om vattenutkastaren sticker ut några extra centimeter så kan man välja att ha den extra längden på utsidan.

Ⓒ BESKRIVNING

1. Valfri anslutningsriktning (uppåt, nedåt, sidan)
2. Återsugningsskydd. Enligt skyddsmodul  SS-EN 1717
3. Lätt montering, ingen kappning av spindel eller rör.
4. Skjutbar väggbricka, för anpassning till vägg tjocklek (a). Valfri montering, horisontellt eller vertikalt. Väggbrickans mått: 110x55 mm.

ÖVRIGT

Vattenutkastaren är självdränerande vilket minskar risken för frysskador. Vid risk för minusgrader skall slang och slangkoppling ha demonterats. Vattnets arbetstryck: min 1 bar, max 10 bar. Vattenutkastaren uppfyller EN 1717 vätskekategori 3 vid P=Patm.

NORSK

Ⓐ INGÅENDE ARTIKLER OG RESERVEDELER

Ⓑ MONTERING

1. Borr hull i veggen. Hullet rekommenderes helle ca 2.5° for å forenkle tømningen av vannutkasteren.
2. Tilpassing og montering. Innstilling av passende plassering for veggbricken på vannutkasterrøret, se figuren. Lengden L skal være minst noen centimeter lengre enn veggens tykkelse (a). Veggbricken låses på røret gjennom å dra til låsskruen.
3. Vannutkasteren skrues fast i veggen. Om vannutkasteren stikker ut noen ekstra centimeter så kan man velge å ha den ekstra lengden på utsiden.

Ⓒ BESKRIVELSE

1. Valgfri anslutningsretning (opp, ned, til siden)
2. Tilbakestrømningsbeskyttelse. iht beskyttelsesmodul  NS-EN 1717
3. Enkel montering, ingen kapping av spindel eller rør.
4. Regularbar veggbricke, for tilpasning til veggtykkelse (a). Valgfri montering, horisontellt eller vertikalt. Veggbrikkens mål: 110x55 mm.

ØVRIG

Vannutkasteren er selvdrænerende noe som minsker risikoen for frostskafer. Ved risiko for minusgrader skal slange og slangekobling være demontert. Vannets arbeidstrykk: min 1 bar, max 10 bar. Vannutkasteren oppfyller NS-EN 1717 væskekategori 3 ved P=Patm.

DANSK

Ⓐ INHOLD OG RESERVEDELE

Ⓑ MONTERING

1. Boring af hul i væg. Hullet anbefales at have en hældning på 2.5 grad ned mod hanen for at sikre tømningen af gårdpostventilen.
2. Tilpasning og montering. Indstilling af vægpladens placering på røret, se figuren. Det anbefales at længden L er mindst nogle centimeter længere end vægtykkelsen (a). Vægpladen låses fast på røret ved hjælp af unbrakoskruen.
3. Gårdpostventilen skrues fast i væggen. For at mindske frostrisikoen bør ventil-keglen placeres på væggens inderside, alternativt så nær indervæggen som muligt.

Ⓒ BESKRIVELSE

1. Tilslutning, valgfrit horisontalt /vertikalt.
2. Tilbagesugningssikring iht  EN 1717.
3. Forlængningsrøret (Ø15) kan kappes efter behov. Det forkromede rør (Ø25) må ikke kappes.
4. Forskydelig vægplade, for tilpasning efter vægtykkelse (a). Kan monteres valgfrit horisontalt/vertikalt. Vægpladens mål 110x 55 mm.

ØVRIGT

Gårdpostventilen er selvdrænende, hvilket mindsker risikoen for frostskafer. Ved minusgrader skal slange og slangekobling demonteres. Vandarbejdstryk: min 1 bar, max 10 bar. Gårdpostventilen opfylder DS/EN1717, Mediumskategori 3 ved P =Patm.

SUOMEKSI

Ⓐ TUOTTEN OSAT JA VARAOSAT

Ⓑ ASENNUS

1. Poraa seinään reikä. Reiän kallistukseksi suositellaan n. 2.5° vesipostin tyhjennyksen helpottamiseksi.
2. Sovitus ja asennus. Vesipostiputken seinälevyn kohdistus sopivaan asentoon, ks. piirros. Pituuden L tulee olla vähintään muutama senttimetri seinän paksuutta pitemmän (a). Seinälevy lukitaan putkeen kiristämällä kiinnitysruuvi.
3. Vesiposti ruuvataan kiinni seinään. Jos vesiposti tulee muutaman senttimetrin ulos, voi halutessaan jättää ylimääräisen pituuden ulkopuolelle.

Ⓒ KUVAUS

1. Valinnainen liitäntäsuunta (ylös, alas, sivulle)
2. Takaiskuventtiili. Suojausmoduulin  EN 1717 mukainen. Helppo asennus, ei putken tai suojaPUTKEN katkaisua.
4. Siirrettävä seinälevy sovitettavissa seinän paksuuteen (a). Valinnainen asennus vaakaan tai pystyyn. Seinälevyn mitat: 110x55 mm.

MUUTA

Vesiposti on itsetyhjentävä, mikä vähentää pakkausvaurioiden vaaraa. Kun odotettavissa on pakkasta, täytyy letku ja letkuliitin irrottaa. Vesi käyttöpain: min 100 kPa, max 1,0 MPa. Vesiposti täyttää EN1717 nesteluokan 3 paineella P=Patm.

Mora Garden II

DEUTSCH**Ⓐ EINGEHENDE ARTIKEL UND ERSATZTEILE****Ⓑ MONTAGE**

1. Bohren Sie ein Loch in die Wand. Es wird empfohlen, das Loch mit einem Gefälle von 2.5° zum Kran hin zu bohren, um das Entleeren des Außenwandventils zu erleichtern.
2. Anpassen und Montage. Einstellen der geeigneten Position für die Wandplatte am Rohr des Außenwandventils, siehe Abbildung. Die empfohlene Länge L ist mindestens einige Zentimeter länger als die Wandstärke (a). Die Wandplatte wird durch Anziehen der Sperrschraube am Rohr befestigt.
3. Das Außenwandventil in der Wand festschrauben. Wenn das Außenwandventil einige Zentimeter zu lang ist, kann man die zusätzliche Länge an der Außenseite heraus stehen lassen. Um das Risiko von Frostschäden zu verringern, sollte der Ventilkegel an der Innenseite der Wand bzw. so nah wie möglich an der Innenwand platziert werden.

Ⓒ BESCHREIBUNG

1. Rückflussverhinderer. Gem. Schutzmodul  EN 1717.
2. Das Verlängerungsrohr (Ø15) kann bei Bedarf gekürzt werden. Das verchromte Rohr (Ø25) darf nicht gekürzt werden.
3. Verschiebbare Wandplatte zum Anpassen an die Wandstärke. Wahlfreie Montage, horizontal oder vertikal. Abmessung der Wandplatte: 115x60 mm.

SONSTIGES

Das Außenwandventil ist selbstentleerend, wodurch das Risiko von Frostschäden verringert wird. Bei Frostgefahr müssen Schlauch und Schlauchanschluss demontiert werden. Arbeitsdruck des Wassers: Min. 1 bar, max. 10 bar.

Das Außenwandventil erfüllt die Anforderungen nach EN 1717 Flüssigkeitskategorie 3 bei P=Patm.

ENGLISH**Ⓐ COMPONENT PARTS AND SPARE PARTS****Ⓑ ASSEMBLY**

1. Drill a hole in the wall. It is recommended that the hole has an incline of approximately 2.5° down towards the tap to help drain the garden valve.
2. Adjustment and assembly. See the figure for suitable positioning of the wall disc on the garden valve pipe. It is recommended that the length L should be at least a few centimetres longer than the wall thickness (a). The wall disc is locked on the pipe by tightening the locking screw.
3. The garden valve is screwed to the wall. If the garden valve protrudes a few extra centimetres, you can choose to have the extra length on the outside. In order to reduce the risk of freezing, the valve cone should be positioned on the inside of the wall or as close to the inner wall as possible.

Ⓒ DESCRIPTION

1. Optional connection position (up, down, side)
2. Backflow prevention device. According to prevention module  EN 1717
3. The extension pipe (Ø15) can be cut if necessary. The chromium plated pipe (Ø25) must not be cut.
4. Adjustable wall disc, to match the wall thickness. Optional installation, horizontal or vertical. Size of wall disc: 115 x 60 mm.

MISCELLANEOUS

The garden valve is self-draining, which reduces the risk of damage due to freezing. Dismantle the hose and hose coupling if there is a risk of temperatures below zero. Water's working pressure: min 1 bar, max. 10 bar.

The garden valve conforms to EN 1717 liquid category 3 at P=Patm.

NEDERLANDS**Ⓐ INBEGREPEN ARTIKEL EN RESERVEONDERDELEN****Ⓑ MONTEREN**

1. Boor een gat in de wand. Laat het gat bij voorkeur ca. 2.5° in de richting van de tapkraan omlaag wijzen om het water eenvoudiger uit de buitenwaterkraan te kunnen laten weglopen.
2. Afstemmen en monteren. Instellen van de juiste positie voor het wandplaatje op de buis van de buitenwaterkraan, zie de afbeelding. Lengte L moet ten minste een paar centimeter langer zijn dan de dikte van de muur (a). Het wandplaatje wordt op de buis vergrendeld door de borgschroef aan te halen.
3. De buitenwaterkraan moet in de muur worden vastgeschroefd. Indien de buitenwaterkraan een paar centimeter extra uitsteekt, kunt u ervoor kiezen deze extra lengte aan de buitenkant te hebben. Om het risico van bevriezen te verkleinen moet de ventielkegel aan de binnenkant van de muur worden geplaatst of zo dicht mogelijk bij de binnenmuur.

Ⓒ BESCHRIJVING

1. Beveiligingssysteem (tegen terugzuigen). Volgens veiligheidsmodule  EN 1717.
2. De verlengbuis (Ø15) kan desgewenst worden afgezaagd. De verchromde buis (Ø25) mag niet worden afgezaagd.
3. Verplaatsbaar wandplaatje, voor afstemming op de muurdikte. Montage naar keuze, horizontaal of verticaal. Maten van het wandplaatje: 115x60 mm.

OVERIGE

De buitenwaterkraan is zelfdrainerend, hetgeen het risico van vorstschade verkleint. Bij kans op temperaturen onder nul moet u slang en slangkoppeling demonteren. Werkdruk van het water: min. 1 bar, max. 10 bar.

De buitenwaterkraan voldoet aan EN 1717 vloeistofcategorie 3 bij P=Patm.

FRANÇAIS**Ⓐ ARTICLES FOURNIS ET PIÈCES DE RECHANGE****Ⓑ MONTAGE**

1. Percer un trou dans le mur. Nous recommandons de faire un trou ayant une pente d'environ 2.5° vers l'extérieur pour faciliter le vidage du robinet de décharge.
2. Adaptation et montage. Réglage de la bonne position de la rondelle murale sur le tuyau du robinet de décharge, voir figure. La longueur L devra être d'au moins quelques centimètres supérieure à l'épaisseur du mur (a). La rondelle murale se fixe au tuyau en serrant la vis de verrouillage.
3. Fixer le robinet de décharge dans le mur. Si le robinet dépasse de quelques centimètres en trop, vous pouvez choisir d'avoir la longueur supplémentaire à l'extérieur.

Ⓒ DESCRIPTION

1. Orientation du raccordement au choix (vers le haut, le bas ou de côté)
2. Sécurité anti-refoulement. Selon le module de protection  SS-EN 1717
3. Montage facile, aucune coupe de l'axe ou du tube.
4. Rondelle murale coulissante pour adaptation à l'épaisseur du mur (a). Montage au choix, horizontal ou vertical. Dimension de la rondelle murale : 110 x 55 mm.

DIVERS

Le robinet de décharge est auto-drainant ce qui réduit le risque de dégâts par le gel.

Si des températures au-dessous de zéro sont à craindre, le tuyau et son raccord devront être démontés. Pression de service de l'eau : min. 1 bar, max. 10 bar.

Le robinet de décharge est conforme à la norme EN 1717 catégorie de liquide 3 pour P=Patm.