

# Mora Cera upp/ned

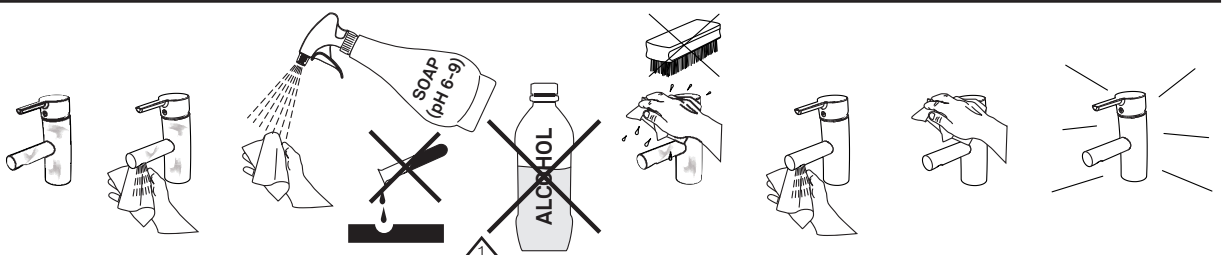

Denna produkt är anpassad till Branschregler Säker Vatteninstallation. Mora Armatur garanterar produktens funktion om branschreglerna och produktens monteringsanvisning följs.

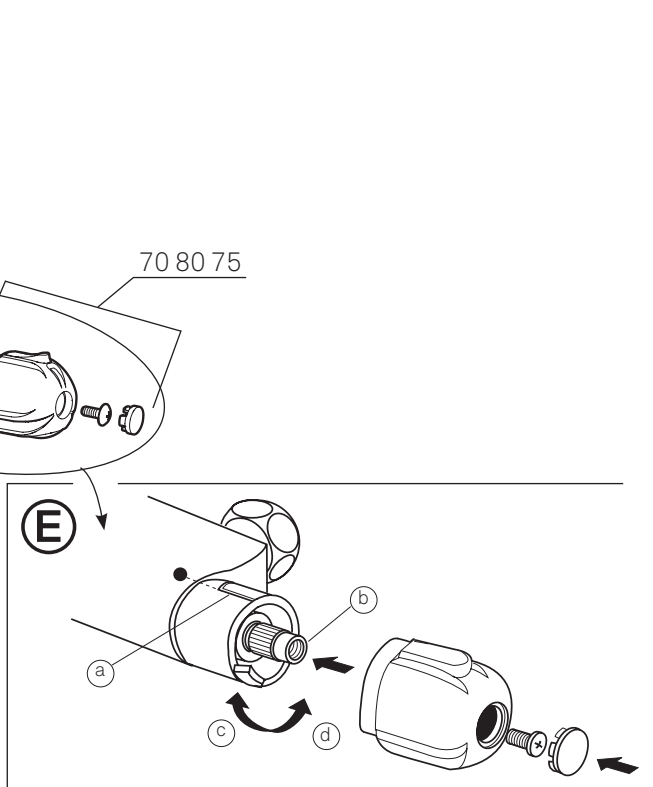
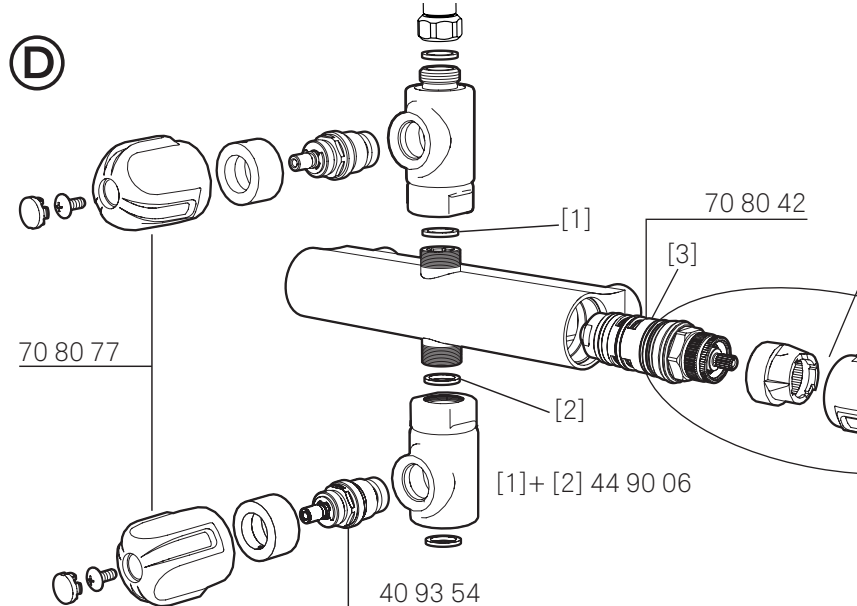
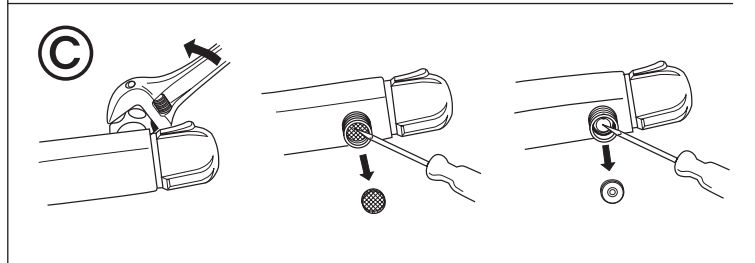
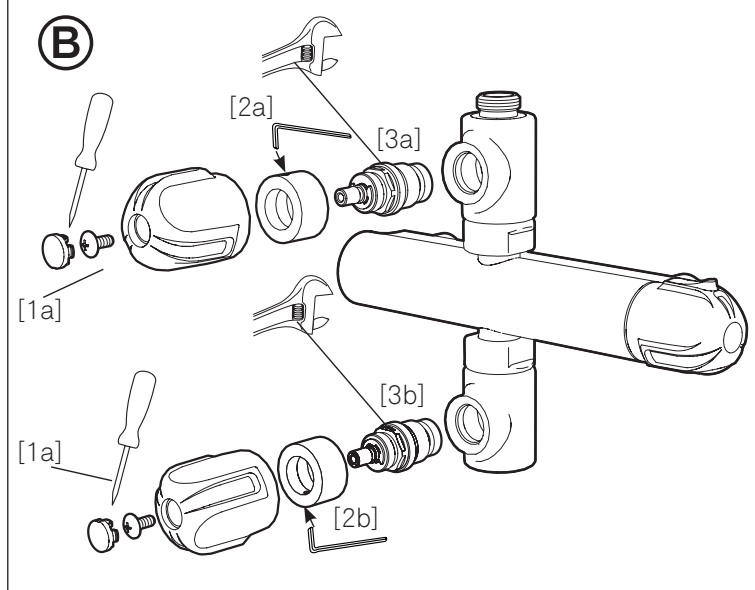
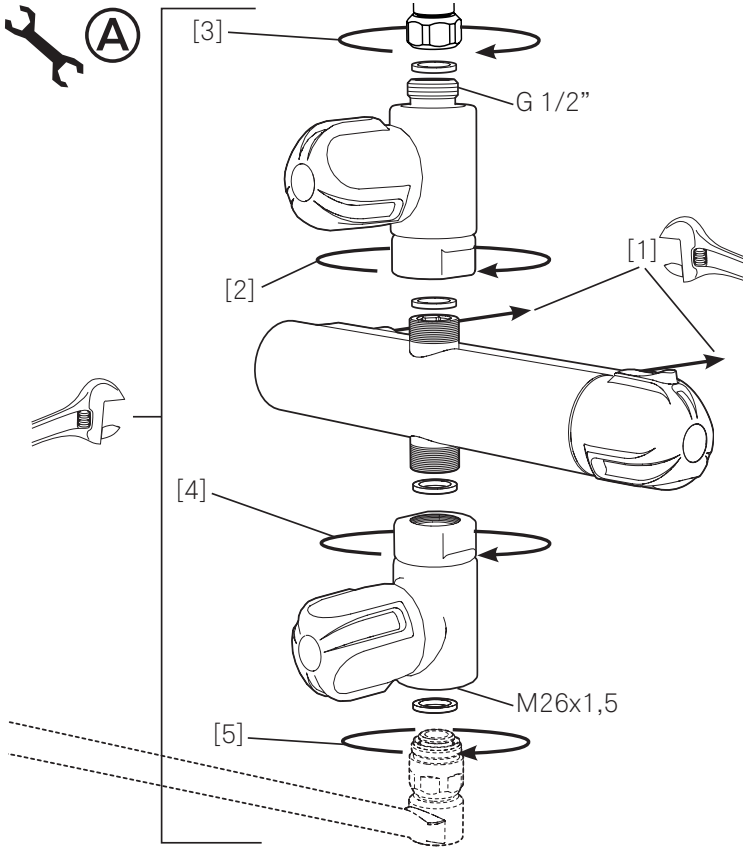

## Mora Cera

## SVENSKA



## MONTERING

Vi rekommenderar att du anlitar professionell VVS-installatör. OBS! Vid installation måste ledningarna fram till blandarna rensas, innan blandaren monteras. Montera blandaren i utför ordning [1] - [5]. **A**

## Vid risk för frost:

Om blandaren kommer att utsättas för yttre temperaturer lägre än 0 °C (t.ex. i oppvärmde fritidshus) ska vattenledningar och blandare tömmas på vatten. Lämnna blandaren i öppet läge. Alternativt kan blandaren demonteras och förvaras i oppvärm utrymme.

**Skador som orsakas till följd av spänningskorrosion som uppstår på grund av vattnets eller den omgivande miljös beskaffenhet samt felaktig montering inkluderas inte i produktansvaret.**

## FELSÖKNING/SERVICE

**Ⓢ Dropp ur pip då avstängningsventil är stängd:**

Byt avstängningsventilen för berörd pip, utför i ordning [1]-[3].

**Ⓢ Ger för lite vatten:**

Rengör inloppsilarna.

**Ⓢ Ojämn temperatur:**

Byt temperaturreglaget [3]. Kalibrera blandaren **Ⓢ**.

**Ⓢ Läckage vid [1]/[2]:**

Byt packning, se [1] och [2].

**Ger enbart kallt eller varmt vatten. Blandaren reagerar inte vid temperaturinställning:**

Blandaren är felkopplad, varmvatten måste anslutas till blandarens vänstra anslutning (vid flödesregleringsratten).

**Ⓢ Kalibrering:**

Kalibrering av blandaren. Demontera temperaturregleringsratten. Vrid spindel (b) medsols för kallare vatten och motsols för varmare vatten. När önskad vattentemperatur har erhållits, ca. 38 °C, monteras temperaturregleringsratten så att tryckknappen kommer i linje med markeringen på blandarhuset. OBS! Stoppringen (a) skall monteras i linje med markeringen på blandarhuset.

(a) stoppring (b) spindel (c) kallare (d) varmare.

**Uttjänta produkter kan återlämnas till Mora Armatur för återvinning.**

## NORSK



## MONTERING

Vi anbefaler at du bruker en profesjonell VVS-installatør. OBS! Ved installasjon må ledningene frem til blandebatteriet spyles rene før det monteres. Monter blandebatteriet i rekkefølge [1]-[5]. **A**

## Ved fare for frost:

Hvis blandebatteriet kommer til å bli utsatt for ytre temperaturer lavere enn 0 °C (f.eks. i uoppvarmede hytter), må vannledningene og batteriet tømmes for vann. La kranen stå i åpen posisjon. Alternativt kan blandebatteriet demonteres og oppbevares i et oppvarmet rom.

**Skader som kommer som en følge av spenningskorrosjon som oppstår som en følge vannets eller utenforliggende årsaker samt feilaktig montering dekkes ikke.**

## FEILSØKING/SERVICE

**Ⓢ Drypp fra tuten når avstengningsventilen er stengt:**

Bytt avstengningsventilen for den aktuelle tuten, utfør i rekkefølge [1]-[3].

**Ⓢ Gir for lite vann:**

Rengjør innløpssilene.

**Ⓢ Ujevn temperatur:**

Bytt temperaturreglaget [3]. Kalibrer blanderen. **Ⓢ**

**Ⓢ Läckage vid [1]/[2]:**

Bytt pakning, se [1] og [2].

**Gir bare kaldt eller varmt vann. Blandebatteriet reagerer ikke ved temperaturinnstilling:**

Blandebatteriet er feilkoblet, varmtvann må kobles til den venstre tilkoblingen (ved trykkguleringsrattet).

**Ⓢ Kalibrering:**

Kalibrering av blandebatteriet. Demonter temperaturreguleringsrattet. Vri spindelen (b) med urviserne for kaldere vann og mot urviserne for varmere vann. Når ønsket vanntemperatur er oppnådd, ca. 38 °C, monteres temperaturreguleringsrattet slik at trykknappen kommer på linje med markeringen på batterihuset.

OBS! Stoppringen (a) skal monteres på linje med markeringen på batterihuset.

(a) stoppring (b) spindel (c) kaldere (d) varmere.

**Kasserte produkter kan leveres til Ostnor Norge for gjenvinning.**

## DANSK



## MONTERING

Vi anbefaler, at du benytter en professionel VVS-installatør. OBS! Ved installering skal ledningerne frem til blandingsbatteriet spules rene, inden blandingsbatteriet monteres.

Monter blandingsbatteriet, udfør i rækkefølge [1]-[5]. **A**

## Ved risiko for frost:

Hvis blandingsbatteriet kan blive udsat for ydre temperaturer under 0 °C (fx i et uopvarmet fritidshus), skal vandledninger og blandingsbatteri tømmes for vand. Lad blandingsbatteriet stå åbent. Alternativt kan blandingsbatteriet afmonteres og opbevares i et opvarmet rum.

## FEJLSØGNING/SERVICE

**Ⓢ Hanen drypper, når afspæringsventil er lukket:**

Udskift afspæringsventilen til den berørte hane, udfør i rækkefølge [1]-[3].

**Ⓢ Giver for lidt vand:**

Rens indløbssierne.

**Ⓢ Uensartet temperatur:**

Udskift temperaturindstillingsgrebet [3]. Kalibrer blandingsbatteriet **Ⓢ**.

**Ⓢ Lækage ved [1]/[2]:**

Skift pakning, se [1] og [2].

**Giver kun koldt eller varmt vand. Blandingsbatteriet reagerer ikke på indstilling af temperatur:**

Blandingsbatteriet er tilsluttet forkert; det varme vand skal sluttes til blandingsbatteriets venstre tilslutning (ved flowreguleringsgrebet).

**Ⓢ Kalibrering:**

Kalibrering af blandingsbatteriet. Afmonter temperaturindstillingsgrebet. Drej spindlen (b) med uret for koldere vand og mod uret for varmere vand. Når ønsket vandtemperatur er opnået, ca. 38 °C, monteres temperaturindstillingsgrebet, således at trykknappen er på linje med markeringen på blanderhuset. OBS! Stoppringen (a) skal monteres på linje med markeringen på blanderhuset.

(a) stoppring (b) spindel (c) koldere (d) varmere.

**Mora Armatur tager gamle armaturer retur til genanvendelse.**

## Mora Cera

## ENGLISH



## INSTALLATION

Installation should be carried out by a professional water and sanitation expert.  
NOTE! The pipelines connected to the mixer must be flushed clean before the mixer is installed. Assemble the mixer in the order specified [1]–[5]. **A**

## Freeze damage risks:

If the mixer will be subjected to external temperatures below 0°C (e.g. in an unheated summer house), empty the water out of the mixer and the water supply lines. Leave the mixer in the open position. Alternatively, you can disconnect the mixer and store it in a heated place.

## TROUBLESHOOTING/SERVICE

**Ⓢ The spout drips when the shut-off valve is closed:**

Change the shut-off valve for the dripping spout. Perform steps [1]–[3].

**Ⓢ Weak water flow:**

Clean the inlet screens.

**Ⓢ Uneven water temperature:**

Change the temperature control knob [3]. Calibrate the mixer. **Ⓢ**

**Ⓢ Leaking from [1]/[2]:**

Change the gasket, see [1] and [2].

**The mixer only emits cold or hot water. The temperature does not change when the temperature is set:**

The mixer is incorrectly connected. The hot water must be connected to the mixer's left connection (beside the flow control knob).

**Ⓢ Calibration:**

Calibration of the mixer. Disconnect the temperature control knob. Turn the spindle (b) clockwise for cooler water and anti-clockwise for warmer water. When the correct water temperature has been reached (approx. 38°C), connect the temperature control knob so that the button is aligned with the marking on the mixer body. NOTE! The stop ring (a) should be connected aligned with the marking on the mixer body.

(a) stop ring, (b) spindle, (c) cooler, (d) warmer.

End-of-life products may be returned to Mora Armatur for recycling.

## SUOMEKSI



## ASENNUS

Suosittellemme, että käännyt ammattitaitoisen LVI-asentajan puoleen. HUOM!  
Ennen hanan asennusta on hanan tulojohdot huuhdeltava puhtaiksi.  
Asenna hana kuvan mukaisessa järjestyksessä [1]–[5]. **A**

## Jäätymisvaara:

Jos lämpötila hanan käyttöpaikassa laskee 0 °C:een alapuolelle (esim. lämmittämättömässä vapaa-ajan asunnoissa), on vesijohdot ja hana tyhjennettävä vedestä. Jätä hana auki-asentoon. Vaihtoehtoisesti voidaan hana irrottaa ja säilyttää lämmitetyssä tilassa.

## VIANETSINTÄ/HUOLTO

**Ⓢ Vettä tippuu juoksuputkesta, kun sulkuventtiili on kiinni:**

Vaihda juoksuputken sulkuventtiili, tee vaihto järjestyksessä [1]–[3].

**Ⓢ Vettä tulee liian vähän:**

Puhdista tulovesisihdit.

**Ⓢ Epätasainen lämpötila:**

Vaihda lämmönsäädin [3]. Kalibroi hana. **Ⓢ**

**Ⓢ Vuoto kohdasta [1]/[2]:**

Vaihda tiiviste, ks. [1] ja [2].

**Hanasta tulee vain kylmää tai lämmintä vettä. Hana ei reagoi lämpötilan säätöön:**

Hana on kytketty väärin, lämmin vesi on liitettävä hanan vasempaan liitäntään (määränsäätökahvan luona).

**Ⓢ Kalibrointi:**

Hanan kalibrointi. Irrota lämmönsäätökahva. Kierrä karaa (b) myötäpäivään kylmemmälle vedelle ja vastapäivään lämpimämmälle vedelle. Kun haluttu vedenlämpötila on saatu, n. 38 °C, lämmönsäätökahva asennetaan niin, että painonappi tulee hanarungossa olevan merkinnän tasalle. HUOM! Rajoitinrenkas (a) on asennettava hanarungossa olevan merkinnän tasalle.

(a) rajoitinrenkas (b) kara (c) kylmempää (d) lämpimämpää.

Käytetyt voi palauttaa Mora Armatur kierrätettäväksi.

## DEUTSCH



## MONTAGE

Wir empfehlen, einen professionellen HLS-Installateur zu beauftragen. Hinweis: Bei einer Installation müssen die Leitungen zu den Mischern gespült werden, bevor diese montiert werden.

Montieren Sie den Mischer entsprechend der Arbeitsschritte [1]–[5]. **A**

## Bei Frostgefahr:

Wird der Mischer Außentemperaturen von weniger als 0°C ausgesetzt (z.B. unbeheizte Sommerhäuser oder Datschen) muss das Wasser aus Leitungen und Mischer entleert werden. Belassen Sie den Mischer in der geöffneten Stellung. Optional kann der Mischer auch demontiert und in warmen Bereichen gelagert werden.

## FEHLERSUCHE/SERVICE

**Ⓢ Tropfende Tülle bei geschlossenem Absperrventil:**

Absperrventil der jeweiligen Tülle austauschen, Ausführung in Reihenfolge [1]–[3].

**Ⓢ Zu geringer Wasserdurchfluss:**

Siebe auf Zulaufseite reinigen.

**Ⓢ Ungleichmäßige Temperatur:**

Temperaturregler [3] austauschen. Mischer kalibrieren. **Ⓢ**

**Ⓢ Undichtigkeit bei [1]/[2]:**

Dichtung austauschen, siehe [1] und [2].

**Es tritt nur warmes oder kaltes Wasser aus. Der Mischer reagiert nicht auf die Temperatureinstellung:**

Der Mischer ist falsch angeschlossen, das Warmwasser muss am linken Anschluss des Mischers (am Stellrad für den Durchflussregler) angeschlossen werden.

**Ⓢ Kalibrierung:**

Kalibrierung des Mischers. Bauen Sie das Stellrad für die Temperaturregelung ab. Drehen Sie die Spindel (b) für kälteres Wasser im Uhrzeigersinn und für wärmeres Wasser gegen den Uhrzeigersinn. Bei Erreichen der gewünschten Wassertemperatur, ca. 38 °C, wird das Stellrad für die Temperaturregelung so montiert, dass sich der Druckknopf in einer Linie mit der Markierung am Mischergehäuse befindet. Hinweis: Der Stopping (a) muss sich bei der Montage in einer Linie mit der Markierung am Mischergehäuse befinden.

(a) Stopping, (b) Spindel, (c) kälter, (d) wärmer.

Recyclingzwecken bei Mora Armatur abgegeben werden.

## Mora Cera

## NEDERLANDS



## MONTEREN

Wij raden u aan een beroep te doen op een professionele installateur voor verwarming, ventilatie en sanitair. Let op! Bij het installeren moeten de toevoerleidingen naar de mengkranen worden schoongespoeld voordat de mengkraan wordt gemonteerd. Monteer de mengkraan in volgorde [1]–[5]. **A**

## Bij kans op vorst

Indien de mengkraan wordt blootgesteld aan buitentemperaturen lager dan 0 °C (bijv. bij onverwarmde recreatiewoningen) mag er geen water meer in de waterleidingen en de mengkraan zijn. Laat de mengkraan open staan. De mengkraan kan eventueel gedemonteerd worden en in een verwarmde ruimte bewaard worden.

## FOUTZOEKEN/ONDERHOUD

## Ⓢ Druppelende uitloop als de afsluitklep gesloten is:

Vervang de afsluitklep voor de betreffende uitloop, voer de stappen [1]–[3].

## Ⓢ Te weinig water:

De inlaatzeven schoonmaken.

## Ⓢ Ongelijke temperatuur:

Vervang de temperatuurregelaar [3]. Kalibreer de mengkraan Ⓢ.

## Ⓢ Lekkage bij [1]/[2]:

Vervang de pakking, zie [1] en [2].

## Alleen koud of warm water. De mengkraan reageert niet op de temperatuurinstelling:

De mengkraan is fout aangesloten, het warme water moet op de linker aansluiting van de mengkraan (bij de debietregelknop) aangesloten worden.

## Ⓢ Kalibratie:

Kalibratie van de mengkraan. De temperatuurregelknop demonteren. De spindel (b) voor kouder water in wijzerzin draaien en voor warmer water tegen wijzerzin. Wanneer de gewenste watertemperatuur bereikt is, ca. 38 °C, de temperatuurregelknop zo monteren, dat de drukknop op één lijn ligt met de aanduiding op het menghuis. Let op! De aanslagring (a) moet op één lijn met de aanduiding op het menghuis worden gemonteerd.

(a) aanslagring, (b) spindel, (c) kouder (d) warmer.

Verbruikte mengkranen kunnen voor hergebruik geretourneerd worden aan Mora Armatur.

## FRANCAIS



## MONTAGE

Nous vous recommandons de faire appel à un installateur agréé. REMARQUE ! Lors de l'installation, rincer les conduits menant au mitigeur avant de monter ce dernier. Monter le mitigeur dans l'ordre indiqué [1]–[5]. **A**

## Risque de gel :

L'eau doit être vidée de la canalisation et du mitigeur (maison de vacances non chauffée, par exemple). Laisser le mitigeur en position ouverte. Pour plus de sécurité, on peut également dé-monter le mitigeur et le conserver dans un local chauffé.

## SYMPTÔME/MESURE

## Ⓢ Fuite du mitigeur quand la vanne d'arrêt est fermée :

Remplacer la vanne d'arrêt du bec concerné, observer l'ordre de montage [1]–[3].

## Ⓢ Débit d'eau trop faible :

Nettoyer les filtres d'entrée.

## Ⓢ Température irrégulière :

Remplacer le réglage de température [3]. Étalonner le mitigeur Ⓢ.

## Ⓢ Fuite en [1]/[2] :

Remplacer le joint, voir [1] et [2].

## Ne fournit que de l'eau chaude ou de l'eau froide. Le mitigeur ne réagit pas au réglage de température :

Le mitigeur est mal raccordé. L'arrivée d'eau chaude doit être raccordée à la partie gauche du mitigeur (près du bouton de réglage de débit).

## Ⓢ Étalonnage :

Étalonnage du mitigeur. Démontez le bouton de réglage de la température. Tourner l'axe (b) dans le sens horaire pour obtenir de l'eau plus froide et dans le sens anti-horaire pour obtenir de l'eau plus chaude. Une fois la bonne température obtenue, soit env. 38 °C, monter le bouton de réglage de la température de sorte que le bouton-poussoir s'aligne sur la marque du corps du mitigeur. REMARQUE ! La bague de butée (a) doit être montée alignée sur la marque du corps du mitigeur.

(a) bague de butée (b) axe (c) + froid (d) + chaud.

Les produits arrivés en fin de vie peuvent être retournés à Mora Armatur pour recyclage.

## Русский



## МОНТАЖ

Мы рекомендуем вам обратиться к профессиональному монтажнику сантехнической арматуры. ВНИМАНИЕ! При установке перед монтажом смесителя, трубопроводы к смесителю должны быть промыты. Смонтируйте смеситель в указанном порядке [1]–[5]. **A**

## При риске замерзания

Если смеситель будет подвергаться влиянию наружной температуры ниже 0 °C (например, в неотопляемых летних домиках), то из водоподводящих трубопроводов и смесителя должна быть слита вода. Оставьте смеситель в открытом положении. Альтернативно смеситель можно демонтировать и хранить в отапливаемом помещении.

## ПОИСК НЕИСПРАВНОСТЕЙ/СЕРВИС

## Ⓢ Вода капает из излива при закрытом клапане отключения:

Замените клапан отключения для актуального излива в последовательности [1]–[3].

## Ⓢ Даёт слишком мало воды:

Очистите входные сетки.

## Ⓢ Не постоянная температура:

Замените регулятор температуры [3]. Откалибруйте смеситель Ⓢ.

## Ⓢ Протечка в [1]/[2]:

Замените уплотнения, см. [1] и [2].

## Подаёт только холодную или горячую воду. Смеситель не реагирует при установке температуры:

Смеситель неправильно подключен, горячая вода должна быть подведена к левому подключению смесителя (около колёсика регулировки потока).

## Ⓢ Калибровка:

Калибровка смесителя. Демонтируйте колёсико регулировки температуры. Поверните шпindel (b) по часовой стрелке для подачи более холодной воды и против часовой стрелки для подачи более горячей воды. При достижении желаемой температуры воды, примерно 38 °C, колёсико регулировки температуры устанавливается так, чтобы нажимная кнопка была в линии с маркировкой на корпусе смесителя. ВНИМАНИЕ! Стопорное кольцо (a) должно монтироваться в линию с маркировкой на корпусе смесителя.

(a) стопорное кольцо (b) шпindel (c) холоднее (d) теплее.

Неисправную продукцию можно вернуть в Mora Armatur для восстановления.